

# FEIDER

## MACHINES

**WATER- EN STOFZUIGER**

**FAP1630**

**Gebruiksaanwijzing**

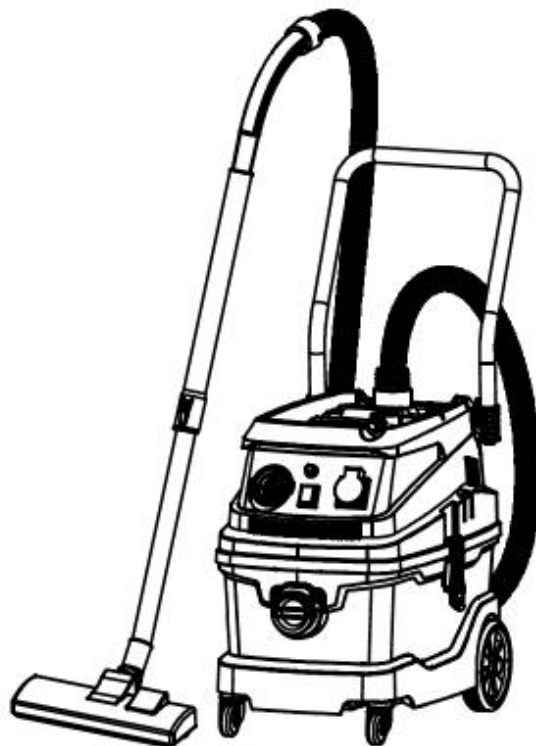

**BELANGRIJK**-Lees deze handleiding voorafgaand aan het gebruik aandachtig door zodat u de hele machine begrijpt. Om het risico op letsel te beperken, moet de gebruiker de handleiding lezen.

**BUILDER SAS**

**ZI – 32, rue Aristide Bergès, 31270 Cugnaux, France**

**MADE IN PRC**



## Inhoudsopgave

Veiligheidsoverwegingen.....	3
Waarschuwingen .....	4
Instructies over het product.....	6
Technische gegevens.....	6
Inhoud van de verpakking.....	6
Elektrische schema.....	7
Belangrijkste onderdelen.....	7
Gebruiksaanwijzing.....	8
Onderhoud.....	8
Veelvoorkomende storingen.....	11
Uitgelichte productweergave en lijst met reserveonderdelen.....	12
CE-Conformiteitsverklaring.....	13
GARANTIE.....	14
PRODUCT DEFECT.....	15
UITSLUITINGEN OP DE GARANTIE.....	16

De algemene veiligheidsinstructies over de voorbereiding, de bediening en het onderhoud van de machine worden vermeld in de handleiding. De fabrikant is niet verantwoordelijk voor ongevallen.

## **Veiligheidsoverwegingen**

1. Gebruiken het apparaat niet in de buurt van ontvlambare vloeistoffen, gassen en zorg ervoor dat het niet met vuur in aanraking komt.
2. Zet de schakelaar uit en haal de stekker uit het stopcontact voordat u het apparaat reinigt of repareert om brandgevaar te voorkomen.
3. De slang en de behuizing kunnen statische elektriciteit bevatten. Houd hier rekening mee.
4. Ga niet op de slang staan en vouw ze niet. Wanneer de slang is beschadigd, mag u deze niet gebruiken. Gebruik geen zware of scherpe voorwerpen bij de drukslang.
5. Zorg ervoor dat het netsnoer niet tussen een deur beklemd raakt en trek niet aan het netsnoer. Bescherm het snoer.
6. Denk aan uw eigen veiligheid tijdens het gebruik en houd uw lichaam uit de buurt van de straal of bewegende onderdelen.
7. Plaats nooit het hele apparaat in het water. Raak de stekker niet aan met natte handen of een natte doek om een elektrische schok te voorkomen.

8. De spanning moet overeenkomen met de voedingsspanning. Gebruik het apparaat niet buiten het spanningsbereik.

9. Voorafgaand aan de wateropname verwijdert u de stofzakken en filters. Gebruik het sponsfilter.

10. Reinig de tank wanneer deze veel stof bevat.

## **Waarschuwing**

1. Dit apparaat kan worden gebruikt door kinderen van 8 jaar en ouder en personen met verminderde fysieke, sensorische of mentale capaciteiten of gebrek aan ervaring en kennis op voorwaarde dat zij onder toezicht staan of instructies hebben ontvangen over het veilig gebruik van het apparaat en de desbetreffende gevaren begrijpen. Kinderen mogen niet met het apparaat spelen. De reiniging en het gebruikersonderhoud mag niet door kinderen worden uitgevoerd, tenzij ze onder toezicht staan.

2. Als het netsnoer is beschadigd, moet het worden vervangen door de fabrikant, de technische dienst of een gelijkwaardig gekwalificeerd persoon om gevaar te voorkomen.

3. De stekker moet uit het stopcontact worden gehaald voordat u het apparaat reinigt of onderhoudt.

4. Zorg ervoor dat er geen glas, draad, ijzer of andere scherpe voorwerpen in de slang, de behuizing

terechtkomen. Anders zullen de slang, de filterzak, enz. beschadigd worden.

5. Zorg ervoor dat er geen hete, brandende, bijtende en explosieve voorwerpen worden opgenomen. Vermijd het risico op brand of elektrische schokken.

6. De opname van haar, papier, cement, kalk, stopverfpoeder, kleverige voorwerpen kunnen de stofzuiger gemakkelijk blokkeren en kan leiden tot brand. Zorg ervoor dat deze niet in het apparaat terechtkomen.

7. Gebruik het apparaat niet wanneer de luchtinlaat is geblokkeerd, omdat de stofzuiger hierdoor beschadigd kan raken.

8. Stop het gebruik wanneer u abnormale geluiden hoort. Controleer en reinig het apparaat.

9. Laat kinderen niet spelen met de accessoires van de stofzuiger om ongevallen te voorkomen.

10. Als de stroomtoevoer te hoog is, gebruik u een apart bord om brand te voorkomen.

11. Haal de stekker uit het stopcontact wanneer het apparaat niet wordt gebruikt. Laat het ingeschakelde apparaat niet onbeheerd achter.

12. Bewaar de stofzuiger of het snoer niet in de buurt van hete bronnen en bescherm deze tegen vuur.

13. Gebruik geen beschadigd netsnoer of beschadigde stekker. Als deze beschadigd zijn, moeten ze worden gerepareerd door professionals.

## Instructies over het product

De stofzuiger is voorzien van een mooie look, is goed gebouwd en heeft meerdere functies, een efficiënt opwikkelsysteem, geïntegreerde stofzak, driefasig HEPAT-filtratiesysteem, professionele bescherming tegen zeer fijn stof.

De behuizing heeft universele wielen, grote achterwielen en is gemakkelijk te verplaatsen. Er zijn verschillende mondstukken meegeleverd, zodat het apparaat op verschillende plekken kan worden gebruikt. Effectieve motoren met dubbele ventilatoren, een grotere zuigkracht en een langere levensduur. De stofzuiger is ideaal voor het reinigen van hotels, fabrieken en andere plekken.

### • Technische gegevens

Nominale spanning: 220-240V~

Nominale frequentie: 50/60Hz

Nominaal vermogen: 1600,3600Wmet  
maximale belasting van stopcontact  
socket

Isolatieklasse: klasse I

Druk:  $\geq 18$  kPa

Zuigefficiëntie:  $\geq 20\%$

### • Inhoud van de verpakking

Naam	Hoeveelheid
stofzuiger	1
slang	1
telescopische steel	1
vloerborstel	1
ronde borstel	1
klein mondstuk	1
handleidingen	1

• ELEKTRISCH SCHEMA

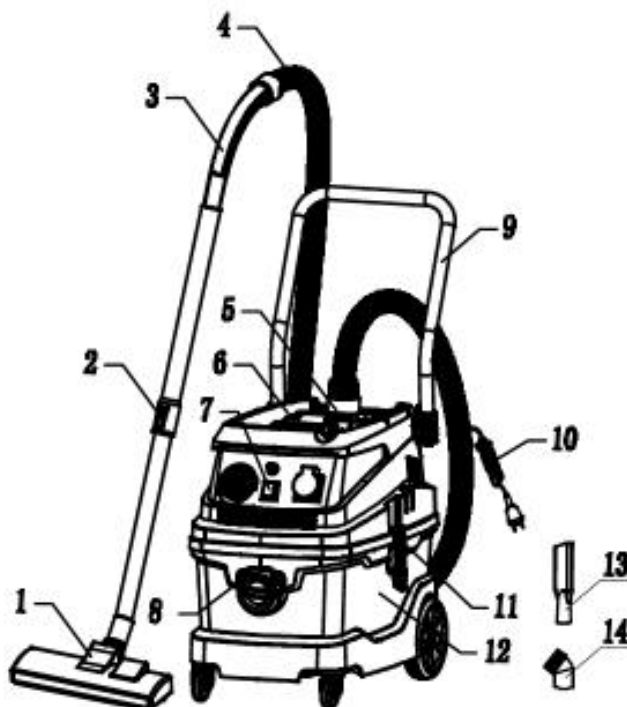
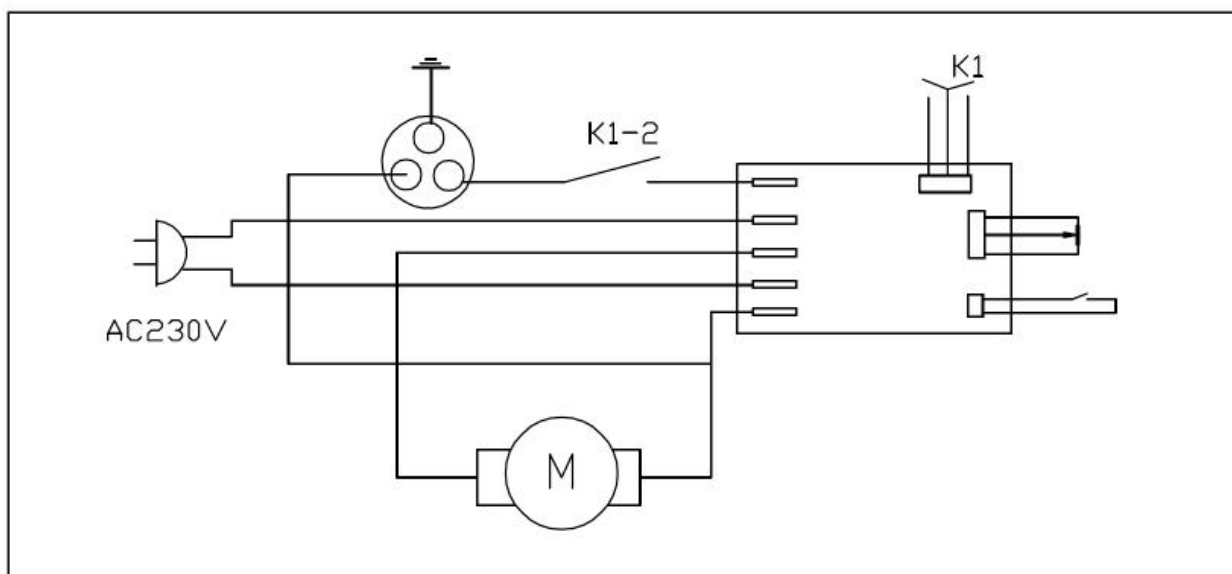

• Belangrijkste onderdelen (zie de bovenste afbeelding)

Nr.	Naam	Nr.	Naam
1	vloerborstel	8	vooraanzuiging
2	telescopische steel	9	duwstang
3	slangaansluiting	10	kabel
4	slang	11	klemmen
5	bovenaanzuiging	12	tank
6	handgreep	13	klein mondstuk
7	schakelaar	14	rond mondstuk

## Opmerking

De stofzuiger bestaat uit een dubbele zuigstructuur, inclusief de voorste en bovenaanzuiging, dat in verschillende functies kan worden gebruikt.

Bovenaanzuiging (afbeelding A)



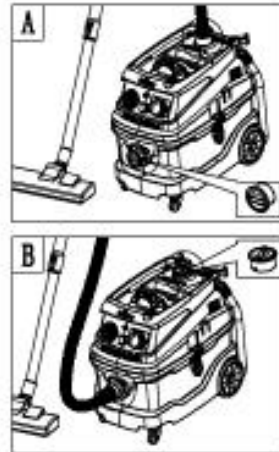

Slangaansluitingen worden aangesloten op de bovenaanzuiging en aansluitstukken op de vooraanzuiging

Gebruik de vooraanzuiging bij het opzuigen van water (afbeelding B)





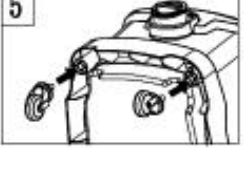

De slang wordt op de vooraanzuiging aangesloten en aansluitstukken op de vooraanzuiging

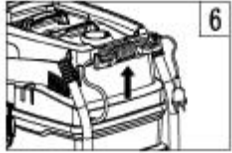
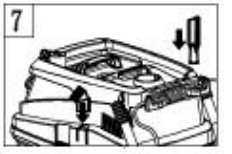

## • Gebruiksaanwijzingen

<p>1. Het apparaat in- en uitschakelen (afbeelding 1)</p> <p>1. Inschakelen: Nadat u de stekker in het stopcontact hebt geplaatst, zet u de aan/uit-schakelaar op de '1'-stand en opent u de stofzuiger</p> <p>2. Uitschakelen: Zet de aan/uit-schakelaar op de '0'-stand en sluit de stofzuiger</p>	
<p>2. Slang verbonden met de stofzuiger (afbeelding 2)</p> <p>Steek de koppeling van de slangverbinding in het mondstuk draai deze daarna rechtsom tot deze vergrendeld is</p> <p>Houd de slangaansluiting vast en draai deze linksom tot deze vergrendeld is.</p>	
<p>3. Monteer de handgreep (afbeelding 3).</p> <p>(1). Sluit een kant van de slang aan op de pijp en draai deze rechtsom om hem te vergrendelen.</p> <p>(2). Houd de handgreep vast en voer een omgekeerde trekkracht uit.</p>	
<p>4. Bevestig de vloerborstel (afbeelding 4)</p> <p>(1). Sluit een kant van de pijp aan op de vloerborstel en draai deze rechtsom om hem te vergrendelen.</p> <p>(2). Houd de handgreep vast en draai de borstel rechtsom tot u deze eruit kunt trekken</p>	
<p>5. Het voorwiel installeren (afbeelding 5)</p> <p>(1). Bevestig de kop en de tank nadat de onderdelen van het lichaam gescheiden zijn (inclusief de universele wielen en de achterste wielen)</p>	

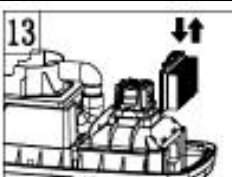

<p>(2). Trek de vacuümtank naar beneden en plaats twee universele wielen aan beide zijden van het gat</p>	
<p>6. Het netsnoer opslaan (afbeelding 6)</p> <p>(1). De kabelbeugels bevinden zich aan de achterkant van de stofzuiger. Wanneer u het apparaat niet gebruikt, bewaart u de kabel in de beugels</p> <p>(2). Wanneer u het apparaat gebruikt, haalt u de kabel uit de beugels</p>	
<p>7. Opslag van accessoires (afbeelding 7)</p> <p>(1). Opslaggaten bevinden zich aan de 2 zijden van het apparaat. Accessoires kunnen erin worden geplaatst</p>	
<p>8. Blaasfunctie (afbeelding 8)</p> <p>(1). Bevestig de slang op het blaasgedeelte</p> <p>(2). Gebruik de slang om het gebied te blazen</p>	
<p>9. Omgekeerde blaasfunctie (afbeelding 9)</p> <p>(1). Wanneer de aanzuiging lager is, gebruikt u de kop van de slang en drukt u op de knop</p> <p>(2). Verhoog de zuigkracht door de knop drie tot vijf keer in te drukken</p>	
<p>10. De stofzak monteren (afbeelding 10)</p> <p>(1). Haal de transparante afdekking eraf</p> <p>(2). Installeer de stofzak op de afdekking en bevestig deze daarna op het apparaat</p>	
<p>11. De stofzak vervangen (afbeelding 11)</p> <p>(1). Haal de transparante afdekking met de stofzak eraf</p> <p>(2). Gebruik een nieuwe stofzak</p>	
<p>12. De afdekking van de tak halen (afbeelding 12)</p> <p>(1). Open de 2 zijklemmen</p> <p>(2). Houd de handgreep vast en haal de afdekking eraf</p>	
<p>13. Het filter vervangen (afbeelding 13)</p> <p>(1.) Haal de afdekking eruit. Als het filter vuil is, haalt u het filter eruit</p> <p>(2). Monteer het nieuwe filter</p>	

<p>14. Het filter reinigen (afbeelding 14)</p> <p>(1). Haal het filter eruit en gebruik proper water</p> <p>(2). Na het reinigen, laat u het filter drogen en gebruikt u deze opnieuw</p>	
<p>15. De aansluitingen reinigen (afbeelding 15)</p> <p>(1). Haal de aansluitingen van de afdekking en gebruik proper water</p> <p>(2). Bevestig de aansluitingen en zorg ervoor dat ze stevig vastzitten</p>	
<p>16. Water toevoeren (afbeelding 16)</p> <p>(1). Haal de afdekking van het stofzuigerlichaam af en giet water in de tank</p> <p>(2). Kijk naar het 'waterniveau' en giet niet teveel water in de tank</p>	
<p>17. Gebruik van de snelheidsregelaar (afbeelding 17)</p> <p>(1). De snelheidsregelaar bevindt zich boven de snelheidsregelaar</p> <p>(2). Draai de snelheidsregelaar naar links om de zuigkracht te verlagen. Draai de snelheidsregelaar naar rechts om de zuigkracht te verhogen.</p>	
<p>18. Synchroniseren werken met het elektrisch hulpmiddel (afbeelding 18)</p> <p>(1). Sluit de slang van de stofzuiger aan op de stofabsorptieopening van het elektrische hulpmiddel</p> <p>(2). Steek de stekker van het elektrische hulpmiddel in de synchronisatie-aansluiting van de stofzuiger</p> <p>(3). Zet de schakelaar op de stand '-'. Open het elektrische hulpmiddel en daarna begint de stofzuiger te werken.</p>	

• Instructies over accessoires

Vloerborstel

Wordt gebruikt om tapijten, houten vloeren, marmeren vloeren, tegelvloeren, enz. te reinigen

Groot mondstuk

Wordt gebruikt om muren, enz. te reinigen

Grote ronde borstel

Wordt gebruikt om de randen van sofa's, meubilair, omlijstingen, enz. te reinigen

• Stof reinigen (afbeelding 22) -> (afbeelding 23)

(1). Haal de achterklep met de stofzak van het lichaam af

(2). Haal het slipbord onder de stofzak eraf en verwijder het stof

(3). Bevestig het slipbord op de stofzak. Bevestig de stofzak op de achterklep en plaats deze terug op het lichaam

• Vuil water reinigen (afbeelding 24)

(1). Plaats de stofzuiger in de buurt van een afvoerputje en haal de kop van de stofzuiger eraf

(2). Houd het lichaam van de stofzuiger een beetje schuin en reinig het vuile water

(3). Verwijder het vuil met proper water en plaats de kop terug op het lichaam

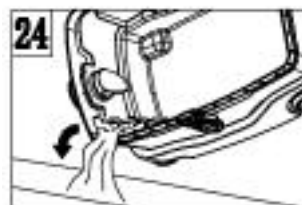
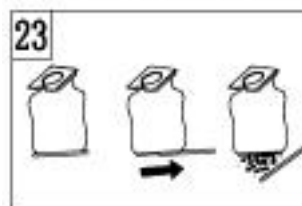

• **Onderhoud**

• Om de levensduur te verlengen, gebruikt u het apparaat beter niet langer dan 20 minuten

• Om de levensduur te verlengen, reinigt u na gebruik het lichaam, het lichaamsfilter en de stofzak.

• Trek het netsnoer goed door en plaats de accessoires in de sleuf

• Reinig het vuile water na gebruik om roesten of corrosie van het lichaam te voorkomen.

• Reinig het oppervlak van de stofzuiger met een droge doek om te voorkomen dat er water in de stofzuiger binnendringt en kortsluiting en brand ontstaat

• **Veelvoorkomende storingen**

Storing	Mogelijke reden	Behandelingsmethode
Motorstoring	<ol style="list-style-type: none"> <li>1. Controleer of de stekker juist in het stopcontact zit</li> <li>2. Controleer of het stopcontact onder spanning staat</li> <li>3. Controleer of de schakelaar is ingeschakeld</li> </ol>	<ol style="list-style-type: none"> <li>1. Steek de stekker opnieuw in het stopcontact</li> <li>2. Zorg ervoor dat het stopcontact onder spanning staat</li> <li>3. Schakel de schakelaar in</li> </ol>
Verminderde zuigkracht	<ol style="list-style-type: none"> <li>1. Controleer of de borstel, slang en telescopische buis zijn geblokkeerd</li> <li>2. Controleer of de stofzak vol stof zit</li> <li>3. Controleer of het filter is geblokkeerd</li> </ol>	<ol style="list-style-type: none"> <li>1. Verwijder de blokkages</li> <li>2. Reinig de stofzak</li> <li>3. Reinig het filter</li> </ol>
Heteluchtuitlaat	<ol style="list-style-type: none"> <li>1. Controleer of de afzuiging normaal plaatsvindt</li> <li>2. Controleer of de gebruikstijd niet langer dan 20 minuten is</li> </ol>	<ol style="list-style-type: none"> <li>1. De hete lucht van de stofzuiger wordt geproduceerd door de warmtegeleiding van de motor. Dit is een normaal verschijnsel. U kunt het gebruik verderzetten.</li> <li>2. Laat het apparaat 20 minuten afkoelen voordat u het opnieuw gebruikt.</li> </ol>

• Uitgelichte productweergave en lijst met reserveonderdelen

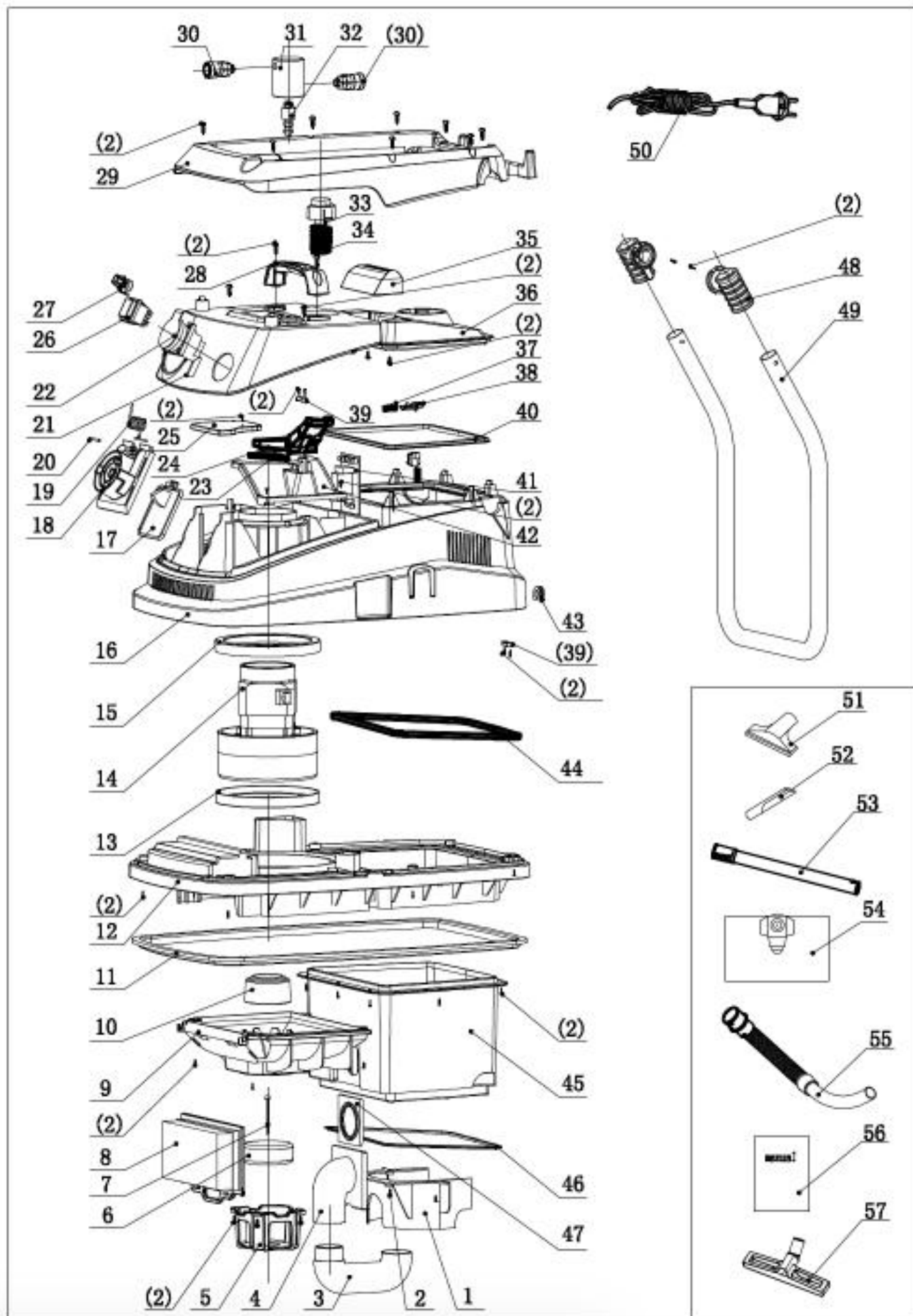

Nr	Naam	Hoeveelheid	Nr.	Naam	Hoeveelheid
1	Waterdoorlaat	1	30	Koppeling luchthulpmiddel	no
2	Schroef ST4*16	1	31	Zitting luchtklep	no
3	Blaaspijp	1	32	Schakelaar vloeistofniveau	no
4	Aansluitkolom	1	33	Knop voor omgekeerd blazen	no
5	Houder voor zwevende bal	1	34	Veer voor omgekeerd blazen	1
6	Zwevende bal	1	35	Handgreep achterklep	1
7	Schroef ST4*70	1	36	Achterklep	1
8	Platenfilter	1	37	Kartonnen veer	1
9	Houder platenfilter	1	38	Kartonnen vaste as	1
10	Veiligheidsklep	1	39	Druklijnplaat	1
11	Afdichtingsring onderklep	1	40	Afdichtingsring achterklep	1
12	Onderklep	1	41	Circuitbord	1
13	Bovenste afdichtingsring motor	1	42	Bovenklep motor	1
14	Motor A30-1	1	43	Netsnoerstopper	1
15	Onderste afdichtingsring motor	1	44	Afdichtingsring middelste klep	1
16	Middelste klep	1	45	Binnenlichaam	1
17	Luchtuitlaatklep	1	46	Afdichtingsring binnenlichaam	1
18	Luchtuitlaatbasis	1	47	Aansluitende kolombevestiging	1
19	Veer luchtuitlaatbasis	1	48	Houder duwstang	1
20	Vaste as luchtuitlaatbasis	1	49	Duwstang	1
21	Voorklep	1	50	Netsnoer 3*1,5 mm <sup>2</sup> , 4,5 m	1
22	Positiemelder	1	51	Kleine T-borstel ø32	
23	Afdichtingring omgekeerde blaasfunctie	1	52	Klein mondstuk	
24	Bord voor omgekeerd blazen	1	53	Metalen telescopische buis	1
25	Luchtkanaalklep	1	54	Stofzak	1
26	Schakelaar (3P)	1	55	Slangmontages ø32,2m	1
27	Snelheidsregelaar	1	56	Handleiding	1
28	Handgreep	1	57	Nat-en-droog-borstel	1
29	Bovenklep	1			

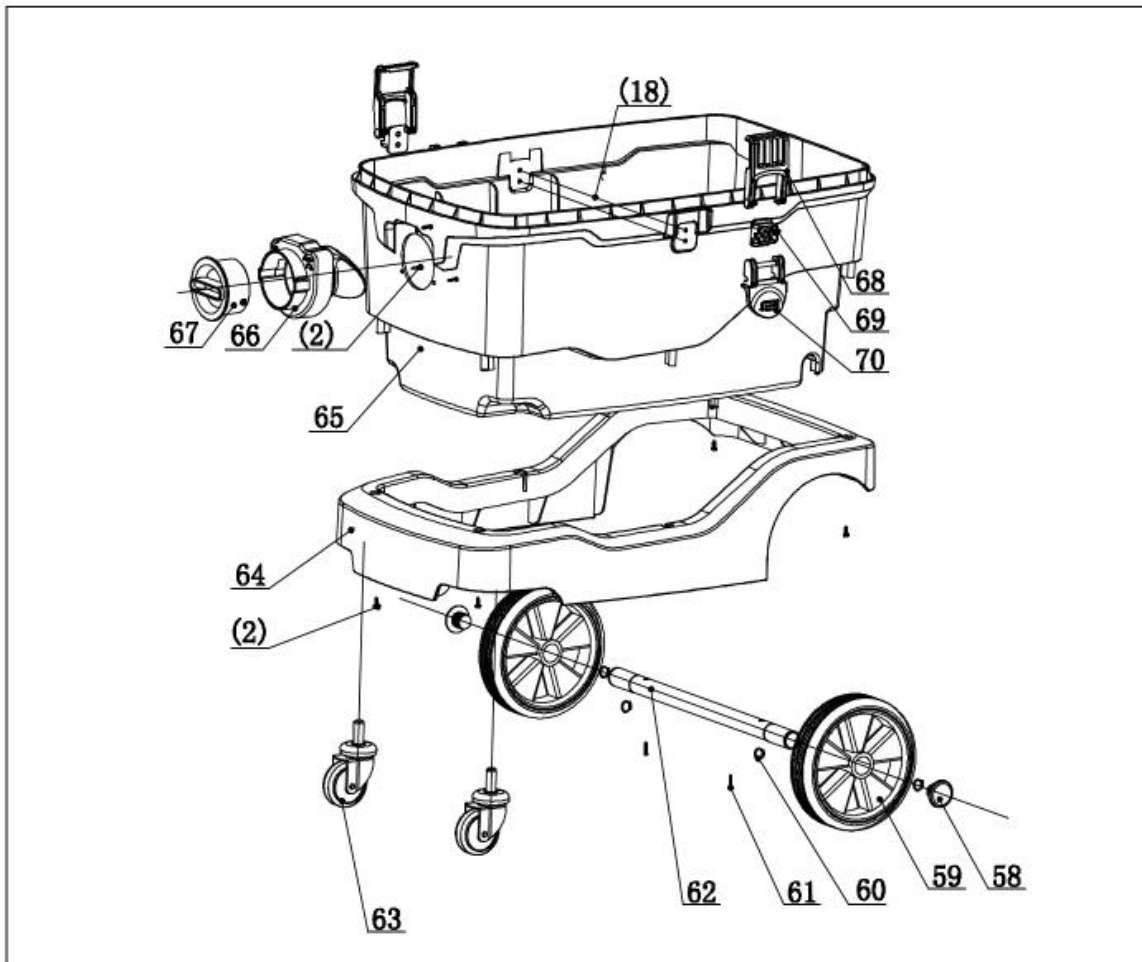

Nr	Naam	Hoeveelheid	Nr	Naam	Hoeveelheid
58	Stalen pijpstopper	2	65	Buitenlichaam	1
59	Achterwiel	2	66	Luchtinlaatbasis	1
60	Ring Ø19	2	67	Luchtinlaatklep	1
61	Schroef ST5*40	1	68	Kunststof beugel	2
62	Achterste wielas	1	69	Kunststof beugelbasis	2
63	Metalen voorwiel Ø50	2	70	Kunststof beugelkoppeling	2
64	Onderbasis	1	71		

#### Het product op de juiste manier verwijderen



Deze markering geeft aan dat dit product niet met het huishoudelijk afval mag worden weggegooid in de EU. Elektrische en elektronische apparaten kunnen gevaarlijk zijn voor het milieu en de menselijke gezondheid, omdat ze gevaarlijke stoffen bevatten. Om mogelijke schade aan het milieu of de menselijke gezondheid door ongecontroleerde afvalverwijdering te voorkomen, recycleer u het op een verantwoorde manier om duurzaam hergebruik van materiële hulpbronnen te bevorderen. Als u uw gebruikt apparaat wilt retourneren, gebruikt u de retour- en verzamelsystemen of neemt u contact op met de winkel waar u het product hebt aangeschaft. Ze nemen dit product aan voor milieuvriendelijke recycling.

# CE-Conformiteitsverklaring



## CONFORMITEITSVERKLARING

BUILDER SAS

ZI - 32 rue aristide Bergès - 31270 Cugnaux - France

Tel: +33 (0)5.34.502.502 Fax: +33 (0)5.34.502.503

verklaart dat de hieronder aangegeven machine:

WATER- EN Stofzuiger

Model: FAP1630

Zonder nummer: 20210868876-20210869125

is in overeenstemming met de essentiële eisen en andere relevante bepalingen van de toepasselijke Europese richtlijnen die gebaseerd zijn op de toepassing van Europese geharmoniseerde normen. Elke niet-toegestane wijziging van het apparaat maakt deze verklaring ongeldig.

Voldoet aan de eis van de richtlijnen van de Raad:

Laagspanningsrichtlijn **2014/35/EU**

EG-richtlijn voor elektromagnetische compatibiliteit **2014/30/EU**

RoHS-richtlijn 2011/65/EU en (EU) 2015/863

en voldoet aan de normen:

**EN 60335-1:2012+A11:2014+A13:2017+A1:2019+A2:2019+A14:2019**

**EN 60335-2-2:2010+A11:2012+A1:2013**

**EN 62233 : 2008**

**EN 55014-1:2017**

**EN 55014-2:2015**

**EN IEC 61000-3-2:2019**

**EN 61000-3-3:2013+A1:2019**

*Opgesteld in Cugnaux: 06/07/2021*

Philippe MARIE/CEO





## GARANTIE

De fabrikant biedt garantie op het product tegen materiaal- en fabricagefouten voor een periode van 2 jaar vanaf de oorspronkelijke aankoopdatum. De garantie is van toepassing als het product voor huishoudelijke doeleinden gebruikt wordt. De garantie breidt zich niet uit tot storingen als gevolg van normale slijtage en schade.

De fabrikant gaat akkoord met de vervanging van onderdelen die door de aangewezen distributeur als defect zijn geïdentificeerd. De fabrikant aanvaardt geen aansprakelijkheid voor gehele of gedeeltelijke vervanging van de machine en/of voor eventuele gevolgschade.

### De garantie geldt niet voor defecten als gevolg van :

- onvoldoende onderhoud.
- assemblage, aanpassingen of abnormale bewerkingen van het product.
- onderdelen die aan normale slijtage onderhevig zijn.

### De garantie geldt niet voor:

- verzendings- en verpakingskosten.
- gereedschap dat gebruikt werd voor andere doeleinden dan waarvoor het is ontworpen.
- machines die gebruikt en onderhouden werden op een manier die niet is beschreven in de gebruikershandleiding.

Vanwege ons beleid van voortdurende productverbetering behouden wij ons het recht voor om specificaties zonder voorafgaande kennisgeving te wijzigen of aan te passen. Bijgevolg kan het product afwijken van de informatie in dit document, maar wijzigingen zullen zonder voorafgaande kennisgeving worden aangebracht als ze een verbetering ten opzichte van de vorige functie blijken te zijn.

### LEES DE HANDLEIDING ZORGVULDIG DOOR VOORDAT U DE MACHINE IN GEBRUIK NEEMT.

Geef bij het bestellen van onderdelen het onderdeelnummer of de code aan, deze vindt u in de onderdelenlijst in deze handleiding. Bewaar de aankoopbon; zonder deze is de garantie ongeldig. Om u verder te helpen met uw product, verzoeken wij u om telefonisch of via onze website contact met ons op te nemen:

- **+33 (0)9.70.75.30.30**
- **<https://services.swap-europe.com/contact>**

U moet een "ticket" aanmaken via hun platform.

- Registreer of maak uw account aan.
- Geef de gereedschapsreferentie aan.
- Kies het onderwerp van uw aanvraag.
- Licht uw probleem toe.
- Voeg deze bestanden toe in bijlage: factuur of kassabon, foto van het identificatieplaatje (serienummer), foto van het onderdeel dat u nodig heeft (bijvoorbeeld: kapotte transformatorstekkerpinnen).



# PRODUCT DEFECT

## WAT MOET IK DOEN ALS MIJN MACHINE DEFECT IS?

### Indien u uw product in een winkel heeft gekocht:

- a) Maak de brandstoftank leeg.
- b) Zorg ervoor dat uw machine compleet (accessoires meegeleverd) en schoon is! Indien dit niet het geval is, zal de reparateur de machine weigeren.

Ga naar de winkel met de complete machine inclusief kassabon of factuur.

### Indien u uw product op een website heeft gekocht:

- a) Maak de brandstoftank leeg
- b) Zorg ervoor dat uw machine compleet (accessoires meegeleverd) en schoon is! Indien dit niet het geval is, zal de reparateur de machine weigeren.
- c) Maak een SWAP-Europe after-sales service dossier (ticket) aan op de website: <https://services.swap-europe.com>. Bij de aanvraag op SWAP-Europe moet u de factuur en de foto van het naamplaatje bijvoegen.
- d) Neem contact op met het reparatiestation om de beschikbaarheid te garanderen voordat u de machine verwijdert.

Ga naar het reparatiestation met de complete machine verpakt, vergezeld van de aankoopfactuur en de stationsovernamefiche die kan worden gedownload zodra de after-sales service aanvraag is ingediend op de SWAP-Europe site

Voor machines met defecte BRIGGS & STRATTON-, HONDA- en RATO-motoren verwijzen wij u naar de handleiding.

Reparaties zullen worden uitgevoerd door de erkende motorfabrikanten van deze fabrikanten, zie hun website:

- <http://www.briggsandstratton.com/eu/fr>
- <http://www.honda-engines-eu.com/fr/service-network-page;jsessionid=5EE8456CF39CD572AA2AEEDFD290CDAE>
- <https://www.rato-europe.com/it/service-network>

**Gelieve uw originele verpakking te bewaren zodat u uw machine naar de after-sales dienst kunt retourneren of in een gelijkaardige doos met dezelfde afmetingen kunt verpakken.**

**Indien u vragen heeft over onze after-sales dienst, kunt u een verzoek indienen op onze website <https://services.swap-europe.com>**

**Onze hotline blijft tot uw beschikking op +33 (9) 70 75 30 30.**



# UITSLUITINGEN OP DE GARANTIE

## DE GARANTIE GELDT NIET VOOR :

- Het opstarten en instellen van het product.
- Schade als gevolg van normale slijtage van het product.
- Schade als gevolg van oneigenlijk gebruik van het product.
- Schade als gevolg van installatie of inbedrijfstelling die niet in overeenstemming is met de bedieningshandleiding.
- Carburateur-uitval na 90 dagen en carburateurvervuiling.
- Handelingen van periodiek en standaard onderhoud.
- Wijzigings- en demontage-acties die de garantie direct ongeldig maken.
- Producten waarvan de originele authenticiteitsmarkering (merk, serienummer) gedegradeerd, gewijzigd of verwijderd is.
- De vervanging van verbruiksartikelen.
- Het gebruik van niet-originele onderdelen.
- Breuk van onderdelen door stoten of spatten.
- Accessoires-defecten.
- Defecten en hun gevolgen ten gevolge van een externe oorzaak.
- Verlies van elementen en verlies door onvoldoende schroeven.
- Snij-elementen en eventuele schade door het loskomen van onderdelen.
- Overbelasting of oververhitting.
- Slechte kwaliteit van de voeding: spanningsuitval, verkeerde spanning, enz.
- Schade als gevolg van het niet-gebruik van het product gedurende de tijd die nodig is voor reparaties en meer in het algemeen de kosten van immobilisatie van het product.
- De kosten van een tegenexpertise door een derde partij op basis van een offerte van een SWAP-Europe-reparatiecentrum
- Het gebruik van een product met een defect of breuk die niet onmiddellijk door SWAP-Europe wordt gemeld en/of gerepareerd.
- Aantasting door transport en opslag\*.
- Repeteerstarters van meer dan 90 dagen.
- Olie, benzine, vet.
- Schade als gevolg van het gebruik van verkeerde brandstoffen of smeermiddelen.

\* Conform de transportwetgeving moet de schade als gevolg van het transport binnen 48 uur na waarneming per aangetekende brief met ontvangstbevestiging aan de vervoerders worden gemeld.

Dit document is een aanvulling op uw folder, die geen uitputtende lijst is.

**Let op:** alle bestellingen moeten worden gecontroleerd in aanwezigheid van de bezorger. In geval van weigering van de bestelling moet u eenvoudigweg de levering weigeren en uw weigering melden.

**Herinnering:** Reserveringen vormen geen beletsel voor kennisgeving per aangetekende brief A/R binnen 72 uur.

### Informatie :

Thermische apparaten moeten elk seizoen opnieuw winterklaar gemaakt worden (service beschikbaar op de SWAP-Europe website) Batterijen moeten worden opgeladen voor de opslag.